

1. KASAA KISKOPAKETTI

(3 kisko ja 2 jatkokappaletta):

- Oven puoli päähän tulee kisko jonka päädyssä on reikiä, rei'ät oven puolelle **(KUVA 1a)**
- keskimmäiseksi kisko jonka päissä on pienet kolot **(KUVA 1b)**
- ja viimeiseksi kisko jonka päädyssä ketjukuljetin on. Ketjukuljetin kiskopakettin päätyyn. **(KUVA 1c)**

Yhdistä kiskot toisiinsa työntämällä ne jatkokappaleiden sisään niin, että jatkokappaleissa olevat pienet nystyrät tulevat keskimmäisen kiskon molemmissä päissä oleviin koloihin. **(KUVA 1d ja 1e)**

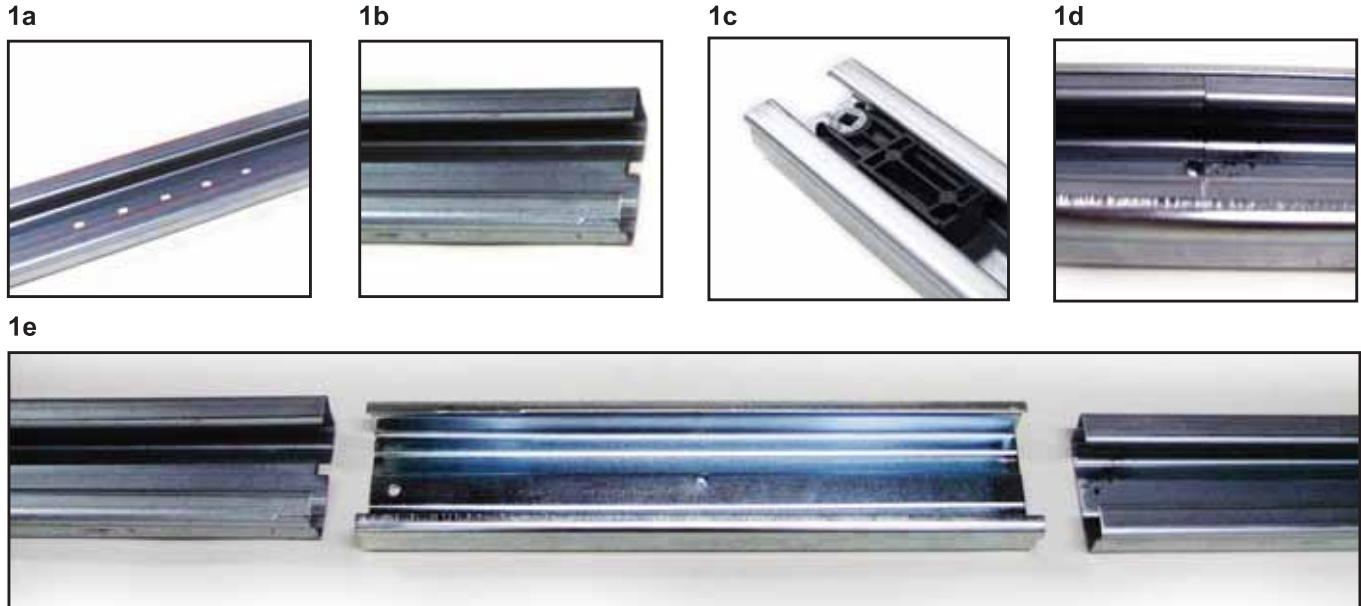

2. KETJUKULJETTIMEN KOKOONPANO

- Työnnä ketju ketjukuljettimeen. **(KUVA 2a)**
- Kasaa vapautin ruuvaamalla osat toisiinsa. **(KUVA 2b)**
- Työnnä vapautin kiskoon, oven puoleisesta päädyistä nostamalla liipaisinta (liipaisin moottoriin päin). **(KUVA 2c)**
- Työnnä ketju vapauttimen läpi. **(KUVA 2d)**
- Kasaa kiskon seinäkappale ja pujota kettinki rullan kautta takaisin kiskoon. **(KUVA 2e)**
- Työnnä seinäkappale kiskoon ja aseta ketjunkturistin löysimpään asentoon. **(KUVA 2f)**
- Työnnä ketju vapauttimen toiselta puolelta läpi ja yhdistä ketjun pää yhdyskappaleella ja liittimillä. **(KUVA 2g)**
- Tarkista, että ketju ei "kierrä" missään kohdassa.

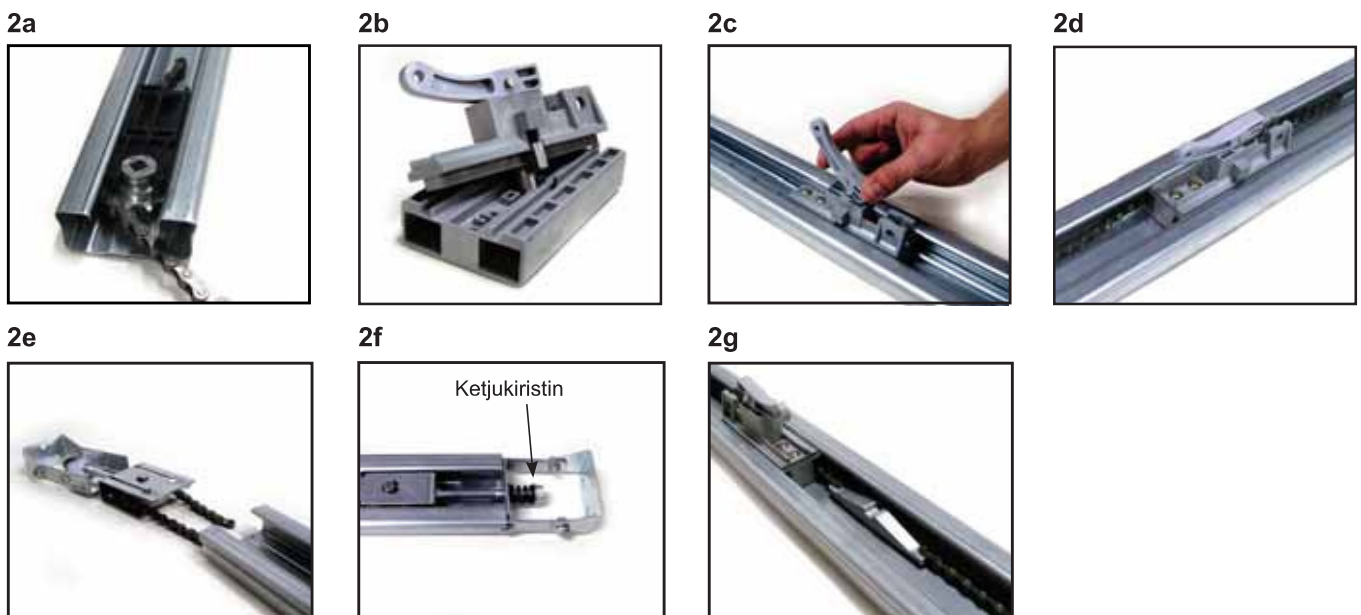

3. AVAAJAN KATTO- JA SEINÄKIINNITYS

- Kiinnitä avaaja kiskopakettiin. (KUVAT 3a ja 3b)
- Kiinnitä kiskopakettin oven puoleinen pää niin, että kiskon moottoripää on alhaalla. Kiskon alareunan ja oven väliin tulisi jäädä Min. 40mm tilaa oven ollessa yläasennossa. (KUVA 3c ja 3d)
- Kiinnitä kiskon toinen pää kattoon ripustamalla se kannatinkappaleesta Max. 2800mm päähän seinästä. esim. reikänauhan tai kulmarautojen avulla (ei sis. toimitukseen) kannatin kappaleesta. (KUVA 3c, 3e ja 3f)
- Kiristä lopuksi seinäkiinnikkeen ja kiskon liitos. (KUVA 3g)

3a



3b



3d



3e



3f



3g

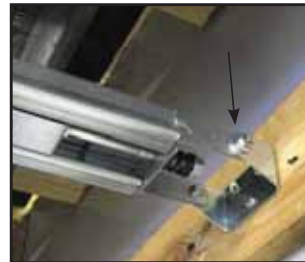

3c

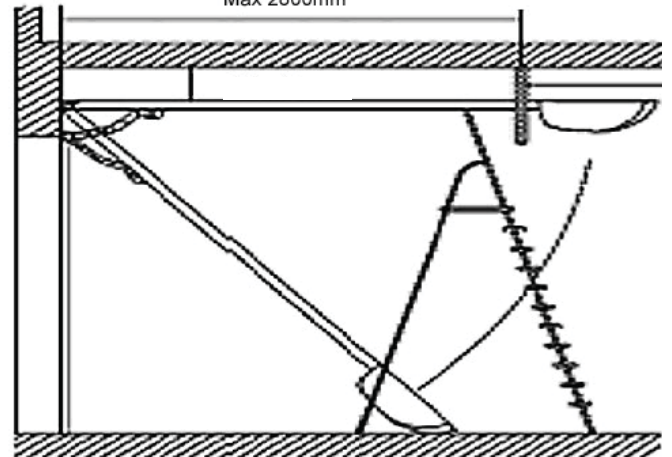

4. OVEN KIINNITYS AVAAJAAN

- Kasaa 2-osainen vetorauta ja kiinnitä se kiinnitysrautaan tapilla ja sokalla. (KUVA 4a)
- Kiinnitä vetorauta vapauttimeen tapilla ja sokalla. (KUVA 4a)
- Kiinnitä kiinnitysrauta joko suoraan oveen tai laita kiinnitysraudan ja oven väliin MM-Thermox oven mukana toimitettava "tukipelti". (KUVA 4a)
- Kiinnitä naru vapauttimeen. (KUVA 4a)

4a



Huom! Yksikkö pitää ohjelmoida ja testata ennen käyttöä. Katso ohjeet kappaleesta "Yksikön ohjelmointi".